

# 5-Stufenschalter AP , 400 V, 1.5A-...19A mit Betriebsmeldeleuchte, Schutz Einrichtung für Thermokontakt.

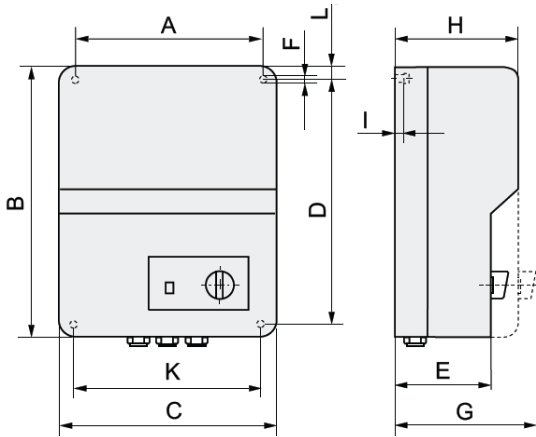

Drehzahl-Steuergerät zur Anpassung des Fördervolumens, des Druckes oder auch der Geräusentwicklung an die gewünschten Bedingungen.

5-Stufenschalter mit eingebautem 5-Stufentransformator. 230 V, 50 Hz, Spannungsabstufungen 60-140-180-230-280-400 V. Beim Überschreiten der max. zulässigen Wicklungs-Temperatur des Motors öffnen die in der Motorwicklung eingelegten Thermokontakte den Steuerstromkreis.

Der im Schaltgerät eingebaute Hauptschütz fällt ab und trennt den Motor vom Netz. Nach Beheben der Störungsursache ist die Wiedereinschaltung nur über die 0-Stellung am Ein-/Ausschalter möglich.

## Ausführung:

Frontbedienung für Wandeinbau.

RTD 1.5-..3.8 Gehäuse mit Aluminium-Druckgussunterteil und hellgrauem Kunststoffoberteil, IP 54

RTD 5 10 weiss kunststoffbeschichtetes Stahlblechgehäuse, IP 54

RTD 14+19 weiss kunststoffbeschichtetes Stahlblechgehäuse, mit seitlichen Lüftungskiemen, IP 21

Typ	max. belastbar A	Abmessung mm											Bestell-Nr.	CHF
		A	B	C	D	E	F	G	H	I	K	L		
RTD 1.2	1.2	180	290	230	253	120	7		145	6	205	12	15.900	
RTD 2.5	2.5	180	290	230	253	120	7		145	6	205	12	15.902	
RTD 3.0	3.0	180	290	230	253	120	7		145	6	205	12	15.904	
RTD 3.8	3.8	180	290	230	253	120	7		145	6	205	12	15.905	
RTD 5.0	5.0	216	315	245	285		7	151	133		216	15	15.906	
RTD 7.0	7.0	315	410	380	345		7	173	155		315	33	15.908	
RTD 10	10	315	410	380	345		7	173	155		315	33	15.909	
RTD 14	14		385	310					225				15.901	
RTD 19	19		385	310					225				15.903	

## Anschlusspläne NE

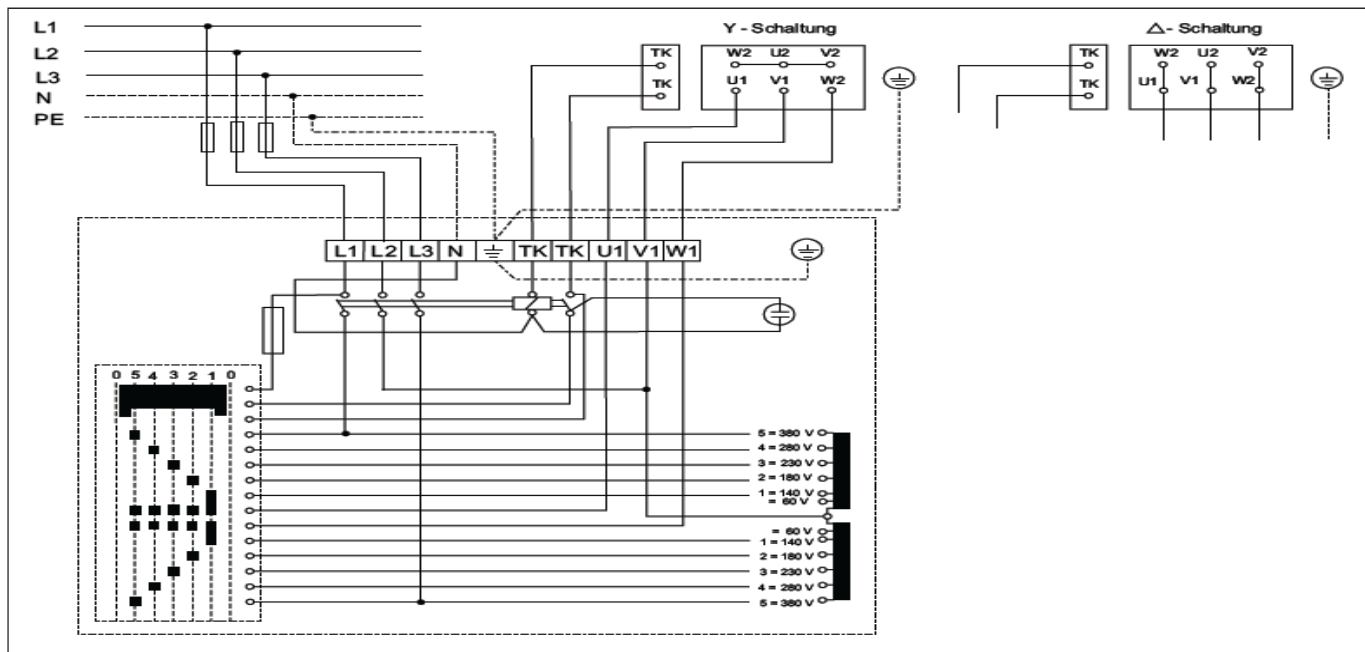

# ANSON AG ZÜRICH

Friesenbergstrasse 108  
8055 Zürich

Tel. 044/461 11 11  
Fax 044/461 31 11

✉ info@anson.ch  
www.anson.ch